

การนำเสนอรายงานเชิงวิชาการ

เรื่อง ขัตติยพันธกรณี

รายวิชาภาษาไทยและวัฒนธรรม ระดับชั้นมัธยมศึกษาปีที่ 5

เนื้อเรื่อง

ฝรั่งเศสได้นำทัพเรือเข้ามาปิดอ่าวไทยเพราะต้องการที่จะยึดดินแดนสยาม
เรื่องนี้จึงทำให้พระบาทสมเด็จพระจุลจอมเกล้าฯเป็นทุกข์โทรมม่น้ำใจ
เป็นยิ่งนักจนถึงกับล้มประชวร เพราะต้องเผชิญกับความกดดันจาก
กองทัพเรือฝรั่งเศสที่นำกองทัพเรือมาปิดน่านน้ำไทยเพื่อต้องยึดครอง
ดินแดน เรื่องนี้จบลงด้วยการลงนามในสิทธิสัญญากรุงเทพ เมื่อวันที่ ๓
ตุลาคม ร.ศ.๑๑๒ ระหว่างรัฐบาลไทยและฝรั่งเศสนอกจากนี้ฝรั่งเศสยัง
เข้ายึดครองจังหวัดจันทบุรีไว้เป็นประกันและเตรียมแผนในการยึดครอง
ดินแดนอื่นๆของไทยต่อไปอีกด้วย

โครงเรื่อง

พระบาทสมเด็จพระจุลจอมเกล้าฯ เสียดพระราชนิพนธ์เป็นอย่างมาก ยิ่งจนทรง พระประชวรหนัก ไม่ยอมเสวยพระโอสธใด ๆ ในระหว่างนั้นได้ทรงพระราชนิพนธ์บทโคลงและฉันทระบายความทุกข์โทมนี้สในพระราชนิพนธ์จนไม่ทรงปรารณนาที่จะดำรงพระชนมชีพอีกต่อไป ได้ทรงส่งบทพระราชนิพนธ์ไปอ้ลาเจ้านายพี่น้องบางพระองค์รวมทั้งสมเด็จพระยาดารงฯ ซึ่งเป็นพระเจ้าน้องยาเธอด้วย เมื่อทรงได้รับสมเด็จพระยาดำรงฯ ก็ทรงนิพนธ์บทประพันธ์ถวายตอบทันที ทำให้กำลังพระราชนิพนธ์ของพระบาทสมเด็จพระจุลจอมเกล้าฯ กลับคืนมาอีกครั้งหนึ่ง กลับเสวยพระโอสธ และเสด็จออกกว่าราชการได้ในไม่ช้า ส่วนพระนิพนธ์ของสมเด็จพระยาดารงราชานุภาพนั้น มีเนื้อความแสดงความวิตกและความทุกข์ของประชาชนชาวไทยในพระอาการประชวรของพระบาทสมเด็จพระจุลจอมเกล้าฯ สำหรับตัวพระองค์เองนั้น ถ้าเลือดเนื้อของพระองค์เจือยาถวายให้หายประชวรได้ ก็ยินดีจะทูลเกล้าฯ ถวาย

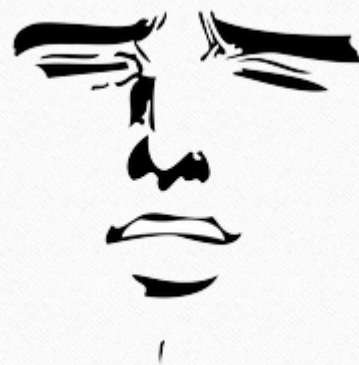

ตัวละคร

พระบาทสมเด็จพระจุลจอมเกล้าเจ้าอยู่หัว

-พระองค์ทรงประหารจากความกดดันจากการที่ฝรั่งเศสเขามารุกรานจะยึดแผ่นดินสยาม



ฉากท้องเรือ

วิกฤตการณ์ ร.ศ.๑๑๒



บทเจรจา

เจ้านานนิกหน้ายนิศย์ มະนะเรื่องบำรุงกาย

ส่วนจิต บ มีสบาย

ศิริระกลุ่มอุราตริง

พระบาทสมเด็จพระจุลจอมเกล้าเจ้าอยู่หัวทรงเป็นทุกข์โศกมมน์ใจเป็นอย่างนักจนถึงกับล้ม
ประชวรเพราะต้องเผชิญกับความกดดันจากกองทัพเรือฝรั่งเศสที่นำกองทัพเรือมาปิดปากบ่าว
ไทยเพื่อต้องการยึดครองดินแดน

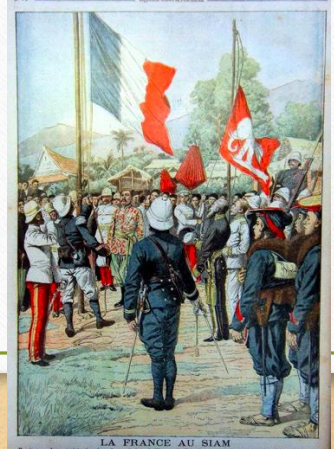

แก่นเรื่อง

ต้องการแสดงถึงพระปรีชาสามารถและความยากลำบากของพระบาทสมเด็จพระจุลจอมเกล้าเจ้าอยู่หัว ในการทำนุบำรุง และรักษาซึ่งเอกราชของชาติไทยจากชาติมหาอำนาจ รวมถึงคุณธรรมที่ควรนำมาเป็นแบบอย่าง รวมถึงการแสดงความรู้สึกของผู้คนรอบข้างของพระบาทสมเด็จพระจุลจอมเกล้าเจ้าอยู่หัวที่มีต่อพระองค์ท่าน และเหตุการณ์ร้ายที่เกิดขึ้น



การสรรคำ

- ใช้คำสามัญเมื่อกล่าวถึงบุคคลสามัญ
นานวันยิ่งเครอะคระ กลิ่นยาก
ทนจ่อซ่อมจิ้มจุ่ม แดกสิ้นสุดใบ
- มีการสอดแทรกคำยุโรป
ดูจเหล่าข้าพละนาวะเหวว่ากะปิตัน

❖ ใช้ราชาศัพท์เมื่อกล่าวถึงกษัตริย์

- ขอเดชะเบื้องบาทวราษะปกศรี
- ได้รับพระราชทานอ่านราชนิพนธ์ดู
- อันพระประจวรครั้งนี้แท้ทั้งไพทสยาม

❖ การเล่นเสียงสัมผัส

- สัมผัสในเสียงพยัญชนะ เช่น
 - เจ็บนานนิกหน้ายนิตย์
 - ทุกข์ทวิทุกวันวาร
- สัมผัสในเสียงสระ เช่น
 - แก้วรอดตลอดฝั่ง
 - หน้านั้นปล้นเขษม

การเรียงเรียงคำ

- มีการใช้ฉันทลักษณ์ที่หลากหลายเป็นแบบอย่างของการแต่งกลอน
- ประกอบด้วย อินทริเขียรฉันท และ โคลงสี่สุภาพ
- ลักษณะการแต่งมักเกริ่นนำก่อนแล้วจึงโยงเข้าเนื้อหาสำคัญของโครงแต่ละบท เช่น
 ผิวพอกำลังเรือ ก็แล่นรอดไม่ร้าวราน
 หากกรรมจะบันดาล ก็คงล่มทุกลำไป
- จะเน้นเนื้อหาสำคัญทั้งบริบท
 เจ็บนานนิกหนายนิตย์ มณะะเรื่องบำรุงกาย
 ส่วนจิต บ มีสบาย ศิระกลุ่มอุราตรี้ง

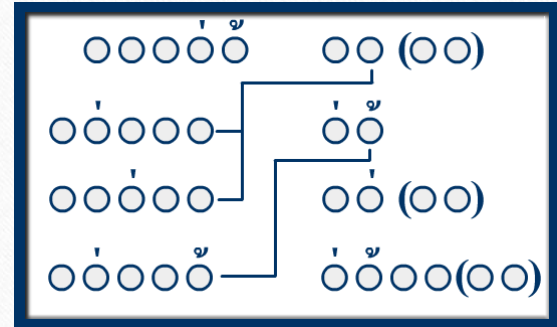
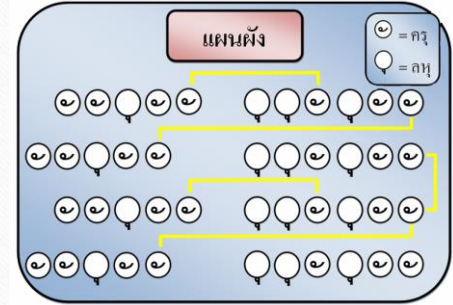

การใช้โวหาร

บรรยายโวหาร = อธิบายให้ผู้อ่านให้ผู้คนเกิดความเข้าใจวนสิ่งที่เกิดขึ้น รวมทั้งการสั่งสอนผู้อ่านให้คิดตาม

ชีวิตมนุษย์นี้
ทุกข์และสุขพลิกแพลง
โบราณท่านจึงแสดง
ช้วนับเจ็ดที่ทั้ง

เปลี่ยนแปลง จริงนอ
มากครั้ง
เป็นเยี่ยง อย่างนา
เจ็ดข้าง ฝ่ายดี

พรรณนาโวหาร = บรรยายให้ผู้อ่านให้ผู้อ่านเข้าใจในรายละเอียด หรืออธิบายให้
ผู้อ่านเข้าใจอย่างถ่องแท้เหมือนเกิดขึ้นจริง

เป็นผีสามยอดแล้ว	ยังราย ส่วนอ
ปวดเจ็บใครจักหมาย	เชื่อได้
ใช่เป็นแต่ส่วนกาย	เคียดรกลัด กลุ้มแฮ
ใครต่อเป็นจึงผู้	นั่นนั่น เห็นจริง

อุปมาโวหาร = การเปรียบเทียบสิ่งหนึ่งกับอีกสิ่งเพื่อให้ผู้อ่านเห็นภาพมากขึ้น

เป็นเด็กมีสุขคล้าย ดิรัจฉาน

รู้สุขรู้ทุกข์หาญ

ฉลาดด้วย

ละอย่างละอย่างพาล

หย่อนเพราะ เผลอแฮ

คล้ายกับผู้จวนม้วย

ชีพสิ้น สติสูญ

คุณค่าด้านอารมณ์

เจ้าอยู่หัวรัชกาลที่5ทรงพระประชวรเนื่องจากความเครียดในการแก้ปัญหาบ้านเมืองยามที่ไทยกำลังจะสูญเสียดินแดนให้กับประเทศฝรั่งเศส พระนิพนธ์ของสมเด็จพระยาดำรงราชานุภาพมีความเป็นห่วงพระเจ้าแผ่นดินอย่างมากเพราะถ้าพระเจ้าอยู่หัวเกิดเป็นอะไรไปก็จะมีใครสามารถช่วยประเทศให้กลับมามีความสุขได้

พระยาดำรงราชานุภาพนั้นมีความพยายามที่จะช่วยประเทศแม้กระทั่งถ้าจะเสียสละเลือดเนื้อให้พระเจ้าอยู่หัวเพื่อพ้นจากการประชวร

พระองค์มีความกตัญญูต่อพระเจ้าแผ่นดินและมีความเทิดทูลพระเจ้าแผ่นดินอย่างมาก ความรักและความเสียสละของพระองค์

คุณค่าด้านคุณธรรม

คุณธรรมของพระมหากษัตริย์ที่จะต้องปกป้องประเทศรวมถึงมีความเป็นอยู่ของประชาชนอย่างชอบ ธรรมของพระมหากษัตริย์ทรงเลือกใช้วิธีการที่รอบคอบและปลอดภัยที่สุดเพื่อรักษาไว้ซึ่งชีวิตของประชาชน เพื่อให้เกิดการเสียเลือดเนื้อของคนไทยให้น้อยที่สุด

คุณค่าด้านสังคม

1. สะท้อนความคิด ความเชื่อของคนไทยในอดีตได้เป็นอย่างดี
2. ปลุกจิตสำนึกให้คนในชาติหวงแหนรักษาผืนแผ่นดินไทยไว้ให้ดำรงอยู่สืบไปและตระหนักถึงความเหนื่อยยากของบรรพบุรุษที่ต้องยอมแลกด้วยชีวิตเพื่อรักษาผืนแผ่นดินนี้ไว้

ชีวิตมนุษย์นี้

เปลี่ยนแปลง จริงนอ

ทุกข์และสุขพลิกแพลง

มากครั้ง

โบราณท่านจึงแสดง

เป็นเยี่ยง อย่างนา

ชั่วนับเจ็ดที่ทั้ง

เจ็ดข้างฝ่ายดี

แปลได้ว่า ชีวิตคนเรานั้นเปลี่ยนแปลงอยู่เสมอ ประเดี๋ยวก็ทุกข์ ประเดี๋ยวก็สุขสลับกันไป
อย่างที่คุณโบราณกล่าวกันมาว่า ชั่วเจ็ดที่ ดีเจ็ดหน แสดงถึงความไม่แน่นอนของชีวิต

คุณค่าด้านวรรณศิลป์

1. ใช้ฉันทลักษณ์ที่หลากหลายเป็นแบบอย่างของการแต่งโคลงและฉันท์
2. ไพเราะด้วยสัมผัสนอก สัมผัสใน สัมผัสสระและอักษร การเล่นคำซ้ำคำ
3. ใช้ภาพพจน์ต่างๆ เช่น อุปมา อุปลักษณ์ อพภาษ
4. พระนิพนธ์ก่อให้เกิดอารมณ์สะเทือนใจอันเป็นความงามเชิงวรรณศิลป์

